

特点

- 专为中高频焊接设备和大电流整流器设计
- 经过验证的高可靠性焊接元件，极低的通态电压和非常低的热电阻
- 低正向和反向恢复损失
- 高电流应用到2000HZ

$V_{RRM}$	400V
$I_{F(AVM)}$	12000A
$V_{FO}$	0.74V
$r_F$	0.018m $\Omega$

符号	参数	测试条件	参数值	单位
$V_{RRM}$	反向重复峰值电压	半正弦波形, 50HZ $T_Q=10ms$	400	V
$V_{RSM}$	最大方向峰值电压	半正弦波形, $T_Q=10ms$	450	
$I_{RRM}$	反向重复峰值电流	$V_R=V_{RRM}, T_J=170^\circ C$	$\leq 50$	mA
$I_{F(AVM)}$	最大通态平均电流	$T_C=85^\circ C$ , 半正弦冲	12000	A
$I_{F(RMS)}$	最大均方根电流	$T_C=85^\circ C$ , 半正弦冲	17800	A
$I_{FSM}$	最大峰值反向浪涌电流	$T_Q=8.3ms, V_R=0V$ , 半正弦冲	85000	A
		$T_Q=10ms, V_R=0V$ , 半正弦冲	92500	
$\int i^2 dt$	最大浪涌电流积分	$T_Q=8.3ms, V_R=0V$ , 半正弦冲	36100	KA <sup>2</sup> S
		$T_Q=10ms, V_R=0V$ , 半正弦冲	35700	
$V_F$	最大导通电压	$I_F=8000A$	$\geq 0.83$	V
		$I_F=8000A$	$\leq 0.88$	
$V_{FO}$	最大阈值电压		0.74	V
$r_F$	最大斜率电阻	$I_F=10000-30000A$	0.018	m $\Omega$
$T_j$	工作温度范围	-40-170 $^\circ C$		
$T_{stg}$	存储温度范围	-40-170 $^\circ C$		
$R_{th(j-h)}$	热电阻交界处的情况	阳极侧冷却	12	K/kw
		阴极侧冷却	12	
		双面冷却	6	
$R_{th(c-h)}$	热电阻箱散热器	阳极侧冷却	6	K/kw
		阴极侧冷却	3	
$F_M$	安装力		35	KN
$W_t$	重量		0.22	kg
$D_S$	表面爬行距离		4	mm
$D_a$	空中攻击距离		4	mm
Outline	外形			

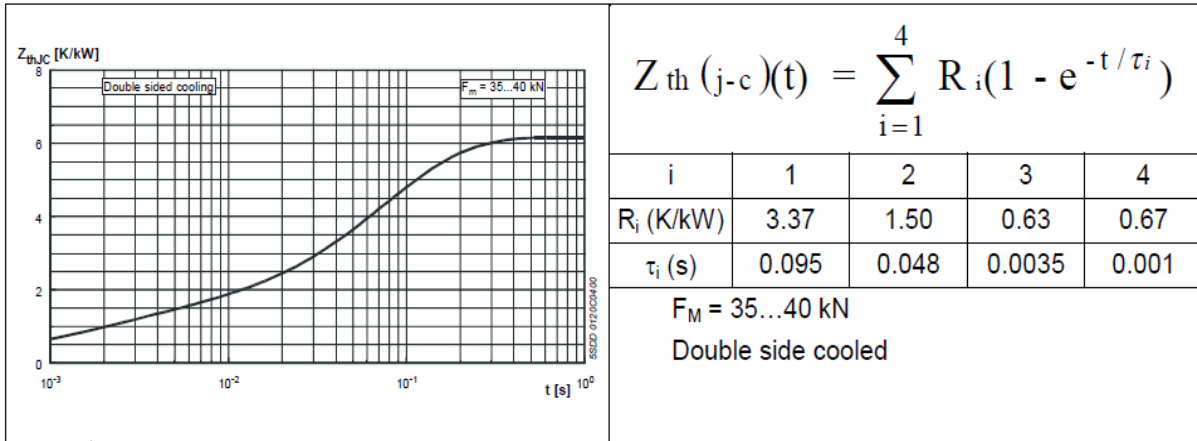

Fig.1 瞬态热阻抗的关系分析和图形

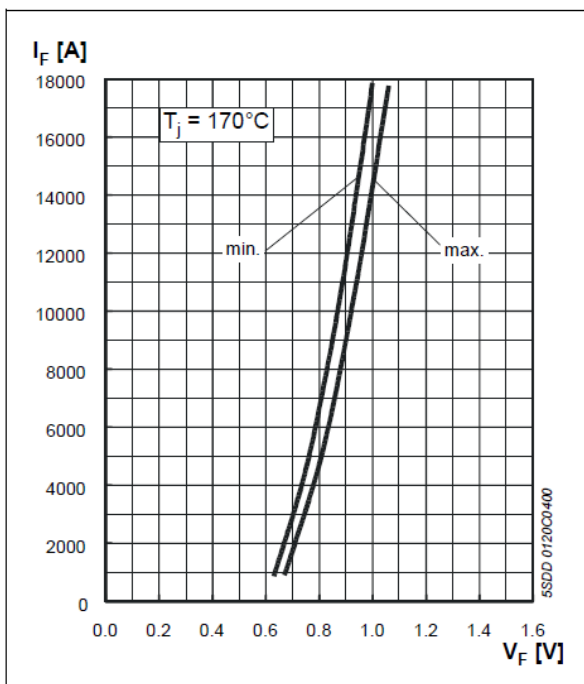

Fig.2 电压与电流

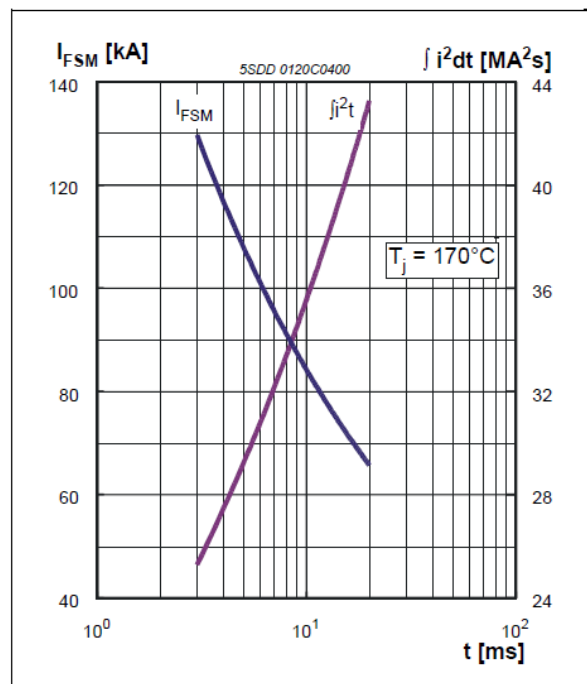

Fig.3 浪涌电流与脉冲长度，正弦半波，单脉冲

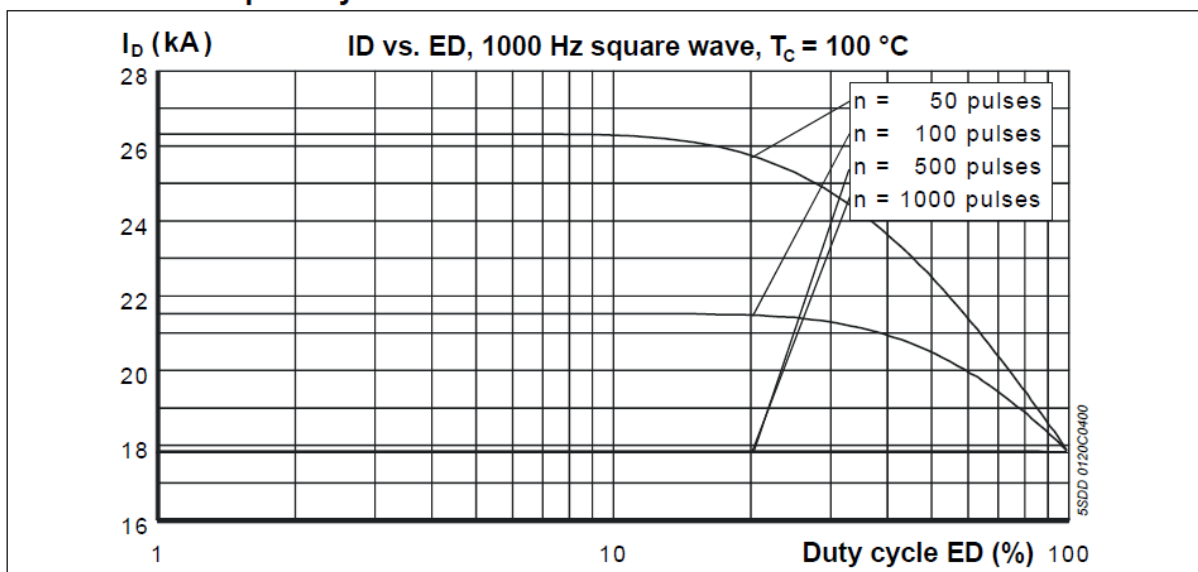

Fig4 输出电流单相中心中心抽头

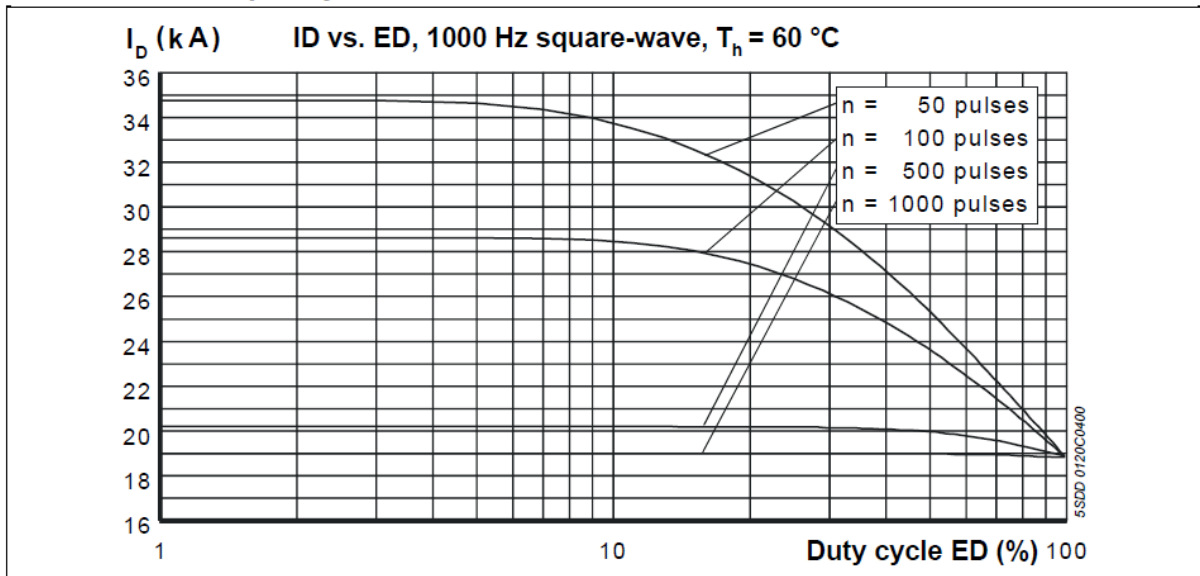

Fig.5 输出电流单相中心抽头

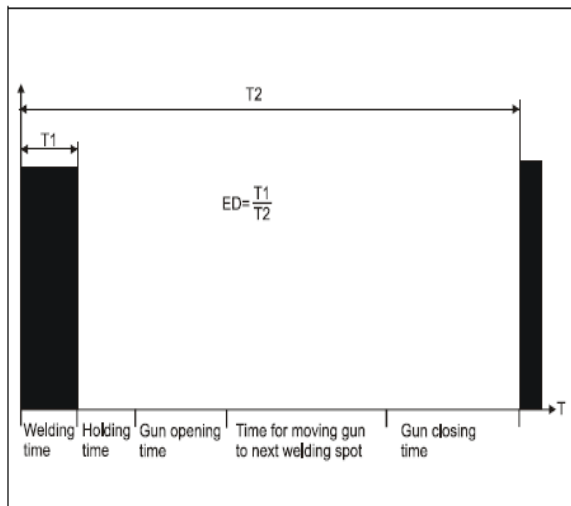

Fig6. 定义为典型的焊接顺序

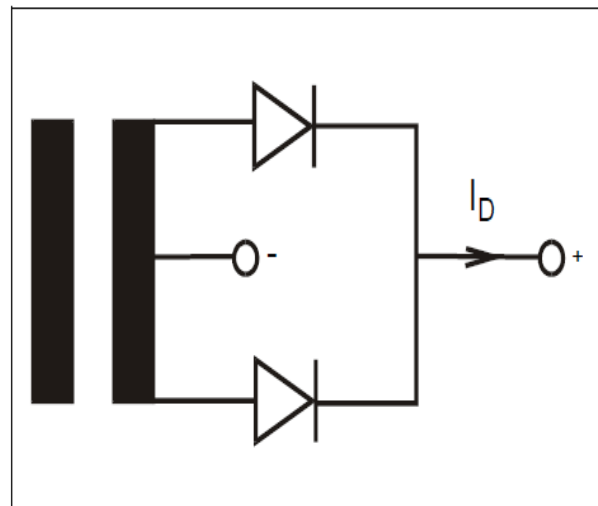

Fig7. 定义为单相中心抽头

外形图:

